

# Flexibles Arbeiten mit unseren Werkzeugen

Werkzeuge für unsere

BEAMTEQ | WALLTEQ | FRAMETEQ



## Werkzeuge für höchste Ansprüche.

Als Technologieführer bieten wir Ihnen ein vielfältiges Spektrum an Werkzeugen und Aggregaten, das ständig erweitert und aktualisiert wird. Rüsten Sie Ihre Maschinen individuell auf und bleiben Sie in Ihrer Produktion flexibel.

### YOUR SOLUTION

[MEHR AUF HOMAG.COM/WEINMANN](https://www.homag.com/weinmann)

### INHALT

- 04 CNC Einrichtwagen
- 06 Abbundanlagen BEAMTEQ
- 08 Sägeblätter | Bohrer für die BEAMTEQ
- 14 Fräser für die BEAMTEQ
- 18 Werkzeugaufnahme für die BEAMTEQ
- 20 Aggregate für die BEAMTEQ
- 22 Multifunktionsbrücken WALLTEQ
- 24 Sägeblätter | Bohrer | Fräser für die WALLTEQ
- 30 Werkzeugaufnahme für die WALLTEQ
- 32 Aggregate für die WALLTEQ
- 34 Kombi-Wandsysteme FRAMETEQ
- 36 Sägeblätter | Fräser für die FRAMETEQ
- 38 Riegelwerkstation FRAMETEQ
- 40 Sägeblätter für die FRAMETEQ
- 42 Life Cycle Services







## CNC-Einrichtwagen

### Das richtige Werkzeug immer griffbereit.

Unser WEINMANN CNC-Einrichtwagen ist speziell für WEINMANN Maschinen angefertigt. Das heißt, wenn es mal klemmt ist das passende Werkzeug sofort verfügbar. Kein Suchen, keine langen Wege. Ideal für den täglichen Gebrauch direkt an Ihrer Maschine. Darüber hinaus wurde er ergonomisch, praktisch und platzsparend konzipiert. Der Schrank und die Schubladen sind separat verschließbar. Die wichtigsten Werkzeuge sind inbegriffen.



Artikel-Nr.	Länge x Breite x Höhe (mm)	Nutzlast (kg)	Gewicht (kg)	CNC-Einrichtwagen inklusive Werkzeug	Materialnummer	Bestellung E-MAIL
2-238-68-8880	1350 x 750 x 1000	500	180	Montagehilfe	4-014-22-0009	<a href="#">zur E-Mail</a>
				Digitaler Messschieber	4-104-00-0006	
				Tiefenmessschieber	4-104-01-0005	
				Kegelwischer	4-014-07-0127	
				Außenwischer	4-014-07-0128	
				Zeichnungshalter inklusive Magnet	2-090-68-8130	
				Drehmomentschlüssel 1/2	4-014-05-0045	
				Drehmomentadapter ZETA	4-014-05-0044	
				Drehmomentadapter Hakenschlüssel	4-014-05-0046	
				1/2 Steckschlüssel Adapter 6-Kant 8 mm	4-014-11-0039	
				Drehmomentschlüssel 1/4	4-014-05-0047	
				1/4 Steckschlüssel Adapter 6-Kant 5 mm	4-014-11-0040	
				1/4 Steckschlüssel Adapter 6-Kant 4 mm	4-014-11-0041	
				1/4 Steckschlüssel Adapter Torx TX30	4-014-11-0024	
				Spannschlüssel A-E 25 AX	4-014-13-0019	



## Werkzeuge für unsere Abbundanlagen

### BEAMTEQ B-520 | B-540 | B-560 | B-660

Vom schnellen Zuschnitt bis hin zum komplexen Abbund decken diese Maschinen ein vielfältiges Bearbeitungsspektrum ab. Dabei überzeugen sie in allen Arbeitsabläufen durch Präzision, Schnelligkeit und Flexibilität. So erhöhen unsere Abbundmaschinen Ihre Effizienz in der Produktion – sowohl im Zimmereiabbund als auch im Holzrahmen-, Fachwerk- und Fertighausbau.



## Kreissägeblätter | Bohrer

Unsere Sägeblätter und Bohrer für die Abbundmaschinen BEAMTEQ garantieren präzise Schnitte und Bohrungen sowie vielfältige Einsatzmöglichkeiten.



### KREISSÄGEBLÄTTER

Artikel-Nr.	ø x Breite x Bohrung (mm)	Zähnezahl	Passend für BEAMTEQ				Hinweise	Bestellung E-MAIL
			B-520 (WBS 120)	B-540 (WBS 140)	B-560 (WBZ 160)	B-660 (WBZ 160 powerSix)		
2-001-68-4890	555 x 5,2 x 55	54	✓	✓	✓	✓	Sauberer Schnittgrund: jeder dritte Zahn ist ein Flachzahn, dadurch keine Nacharbeit notwendig	<a href="#">zur E-Mail</a>



### BOHRER

Artikel-Nr.	Ausführung	ø (mm)	ø Schaft (mm)	NL (mm)	GL (mm)	Passend für BEAMTEQ				Hinweise	Bestellung E-MAIL
						B-520 (WBS 120)	B-540 (WBS 140)	B-560 (WBZ 160)	B-660 (WBZ 160 powerSix)		
4-014-21-0864	HSS-G	4	4	100	150		✓	✓	✓	Herstellen exakter Sacklöcher und Durchgangsbohrungen im Handwerksbereich. Lange Ausführung in vollgeschliffener Qualität zum Einsatz bei der Bearbeitung von Nadelhölzern.	<a href="#">zur E-Mail</a>
4-014-21-0865	HSS-G	5	5	100	150		✓	✓	✓		<a href="#">zur E-Mail</a>
4-014-21-0718	HSS-G	6	6	100	150		✓	✓	✓		<a href="#">zur E-Mail</a>
4-014-21-0808	HSS-G	7	7	100	150		✓	✓	✓		<a href="#">zur E-Mail</a>
4-014-21-0717	HSS-G	8	8	100	150		✓	✓	✓		<a href="#">zur E-Mail</a>
4-014-21-0734	HSS-G	10	10	100	150		✓	✓	✓		<a href="#">zur E-Mail</a>

Artikel-Nr.	Ausführung	ø (mm)	ø Schaft (mm)	NL (mm)	GL (mm)	Passend für BEAMTEQ				Hinweise	Bestellung E-MAIL
						B-520 (WBS 120)	B-540 (WBS 140)	B-560 (WBZ 160)	B-660 (WBZ 160 powerSix)		
4-014-21-0879	HSS-G	6	6	200	250			✓	✓	Herstellen exakter Sacklöcher und Durchgangsbohrungen im Handwerksbereich. Lange Ausführung in vollgeschliffener Qualität zum Einsatz bei der Bearbeitung von Nadelhölzern.	<a href="#">zur E-Mail</a>
4-014-21-0880	HSS-G	8	8	200	250			✓	✓		<a href="#">zur E-Mail</a>
4-014-21-0881	HSS-G	10	10	200	250			✓	✓		<a href="#">zur E-Mail</a>
4-014-21-0882	HSS-G	12	12	200	250			✓	✓		<a href="#">zur E-Mail</a>
4-014-21-0883	HSS-G	14	13	200	250			✓	✓		<a href="#">zur E-Mail</a>
4-014-21-0884	HSS-G	16	13	200	250			✓	✓		<a href="#">zur E-Mail</a>
4-014-21-0885	HSS-G	18	13	200	250			✓	✓		<a href="#">zur E-Mail</a>
4-014-21-0886	HSS-G	20	13	200	250			✓	✓		<a href="#">zur E-Mail</a>
4-014-21-0887	HSS-G	22	13	200	250			✓	✓		<a href="#">zur E-Mail</a>
4-014-21-0888	HSS-G	24	13	200	250			✓	✓		<a href="#">zur E-Mail</a>
4-014-21-0782	HW	12	13	215	265			✓	✓		<a href="#">zur E-Mail</a>
4-014-21-0820	HW	6	6	100	150		✓	✓	✓	Herstellen von sehr tiefen Bohrungen ohne Zwischenentleerung bei sehr hohen Vorschüben. Marathon-Beschichtung für erhöhte Standzeiten.	<a href="#">zur E-Mail</a>
4-014-21-0821	HW	8	8	100	150		✓	✓	✓		<a href="#">zur E-Mail</a>
4-014-21-0822	HW	10	10	100	150		✓	✓	✓		<a href="#">zur E-Mail</a>
4-014-21-0830	HS Marathon	22	20	215	265			✓	✓		<a href="#">zur E-Mail</a>





## Schaftfräser | Profilträser | Schwalbenschwanzfräser

Ob Standard- oder Formfräser, mit unseren Fräsern gelingen Zapfenloch-Fräisungen, Ausblattungen, Schwalbenschwanz-Verbindungen und vieles mehr ganz einfach und mit hoher Präzision.

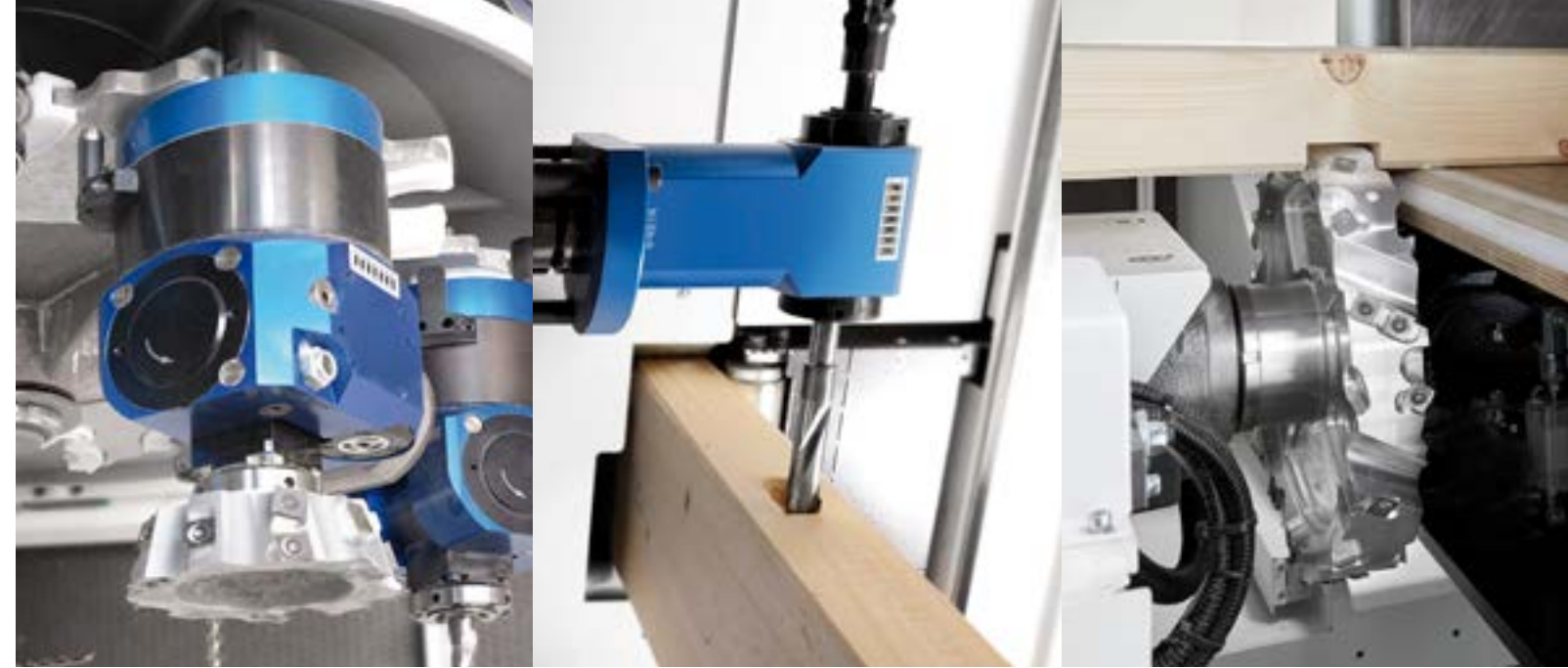









### SCHAFTFRÄSER





Artikel-Nr.	Ausführung	Anzahl der Messer	Schrupfräser	Schlichtfräser	ø	ø Schaft	AL	NL	GL	Zähnezahl	Passend für BEAMTEQ				Hinweise	Bestellung
											B-520 (WBS 120)	B-540 (WBS 140)	B-560 (WBZ 160)	B-660 (WBZ 160 powerSix)		
4-014-02-1103	VHW		✓		28	20		77	130	3	✓					<a href="#">zur E-Mail</a>
4-014-02-1407	HW	Schneidplatte 2 Stk. 21,6 x 12,7 x 2 4-014-03-0789 <a href="#">Bestellung per E-Mail</a>  Schneidplatte 40 Stk. 11 x 11 x 1,5 4-014-03-0790 <a href="#">Bestellung per E-Mail</a>			50	HSK-F63		150	190	2+2		✓			Standard-Werkzeugsatz	<a href="#">zur E-Mail</a>
4-014-02-2601	HW	Bohrschneide 1Stk. 4-014-03-1603, HeliCut 27 Stk. 4-014-03-1604, Schraube 4-001-32-0067 27Stk., Schraube 4-001-32-0068 1Stk.	✓		40	HSK-F63	255	200	290	1+1			✓	✓	Für tiefe Bearbeitungen	<a href="#">zur E-Mail</a>
4-014-02-1491	Marathon		✓		16	16	30	105	179	3		✓	✓	✓	Höhere Bearbeitungsqualität und Standzeit	<a href="#">zur E-Mail</a>
4-014-02-2090	Marathon		✓	✓	25	16	45	135	200	3			✓	✓	Höhere Bearbeitungsqualität und Standzeit	<a href="#">zur E-Mail</a>
4-014-02-0729	HW		✓	✓	16	16		55	110	3		✓	✓	✓	Standard-Fräser für Unterfluraggregat	<a href="#">zur E-Mail</a>
4-014-02-0943	HW		✓		25	16	25	110	180	3		✓	✓	✓	Standard-Werkzeugsatz	<a href="#">zur E-Mail</a>
4-014-02-2169	HW		✓		40	HSK-F63		200	300	3			✓	✓	Für Profilköpfe für tiefe Bearbeitungen	<a href="#">zur E-Mail</a>



## PROFIL- UND SCHEIBENFRÄSER

Artikel-Nr.	Abmessung	Anzahl der Messer	Passend für BEAMTEQ				Hinweise	Bestellung E-MAIL
			B-520 (WBS 120)	B-540 (WBS 140)	B-560 (WBZ 160)	B-660 (WBZ 160 powerSix)		
4-014-02-1534	 D130 x 40 x 40	Ersatzmesser 15 Stk. 4-014-03-0924 <a href="#">Bestellung per E-Mail</a>			✓	✓	▪ Herstellen von Schwalbenschwanzverbindungen.	<a href="#">zur E-Mail</a>
4-014-02-1678	 D300 x 27 x 80	Ersatzmesser 20 Stk. 4-014-03-0924 <a href="#">Bestellung per E-Mail</a>			✓	✓		<a href="#">zur E-Mail</a>
4-014-02-1736	 D300 x 37 x 80 x 55	Ersatzmesser 32 Stk. 4-014-03-0924 <a href="#">Bestellung per E-Mail</a>			✓	✓		<a href="#">zur E-Mail</a>
4-014-02-2310	 D300 x 40 x 80	Ersatzmesser 32 Stk. 4-014-03-0924 <a href="#">Bestellung per E-Mail</a>					▪ Fräsen von Nuten und Falznuten mit großen Zerspanungstiefen.	<a href="#">zur E-Mail</a>
4-014-02-1541	 D300 x 50 x 80	Ersatzmesser 36 Stk. 4-014-03-0924 <a href="#">Bestellung per E-Mail</a>			✓	✓	▪ Fräsen von Nuten und Falznuten mit großen Zerspanungstiefen.	<a href="#">zur E-Mail</a>
4-014-02-1840	 D300 x 60 x 80	Ersatzmesser 40 Stk. 4-014-03-0924 <a href="#">Bestellung per E-Mail</a>			✓	✓		<a href="#">zur E-Mail</a>
4-014-02-2274	 D300 x 34-61 x 80	Ersatzmesser 18 Stk. 4-014-03-0924 <a href="#">Bestellung per E-Mail</a>			✓	✓	▪ Fräsen von Nuten und Falznuten mit großen Zerspanungstiefen. ▪ Verstellbar von 34-61 mm.	<a href="#">zur E-Mail</a>
4-014-02-1509	 D300 x 61 x 80 x 55 HW	Ersatzmesser 36 Stk. 4-014-03-0924 <a href="#">Bestellung per E-Mail</a>			✓	✓	▪ Fräsen von Nuten und Falznuten mit großen Zerspanungstiefen.	<a href="#">zur E-Mail</a>







## SCHWALBENSCHWANZFRÄSER

Artikel-Nr.	Ausführung	Anzahl der Messer	ø (mm)	NL (mm)	GL (mm)	Aufnahme	Passend für BEAMTEQ				Hinweise	Bestellung E-MAIL	
							B-520 (WBS 120)	B-540 (WBS 140)	B-560 (WBZ 160)	B-660 (WBZ 160 powerSix)			
4-014-02-2352		HW	1 Stück 4-014-03-1409 Schneidplatte A Fase 30° 1 Stück 4-014-03-1401 Schneidplatte B Fase 30° <a href="#">Bestellung per E-Mail</a>	40	35	105	Schaft D16	✓	✓	✓	✓		<a href="#">zur E-Mail</a>
4-014-02-2353		HW	1 Stück 4-014-03-1409 SCHNEIDPLATTE A FASE 30° 1 Stück 4-014-03-1401 SCHNEIDPLATTE B FASE 30° <a href="#">Bestellung per E-Mail</a>	40	42	100	Zum Aufschrauben auf Aggregat <a href="#">2-056-10-3380</a>			✓	✓	Herstellen von Schwalbenschwanzverbindungen	<a href="#">zur E-Mail</a>
4-014-02-2567		HW	1 Stück 4-014-03-1601 Schneidplatte A- Fase 1 Stück 4-014-03-1602 Schneidplatte B-Fase <a href="#">Bestellung per E-Mail</a>	45	42	105	Schaft 20	✓	✓	✓	✓		<a href="#">zur E-Mail</a>
4-014-02-2175		HW	1 Stück 4-014-03-1601 Schneidplatte A- Fase 1 Stück 4-014-03-1602 Schneidplatte B-Fase <a href="#">Bestellung per E-Mail</a>	45	42	100	Zum Aufschrauben auf Aggregat <a href="#">2-056-10-3380</a>			✓	✓		<a href="#">zur E-Mail</a>

## Werkzeugaufnahme

Die Werkzeugaufnahme ist eine Spannvorrichtung zum Aufnehmen und Fixieren von Maschinenwerkzeugen. Sie ermöglicht einen schnellen Werkzeugwechsel und garantiert eine exakte und präzise Bearbeitung der Werkstücke.



Artikel-Nr.	Aufnahme	Hinweise	Bestellung E-MAIL	
4-066-01-0414	 Stift Kugelschreibermine schwarz	Für Markierer ( <a href="#">Artikel-Nr. 1-048-68-0090</a> )	<a href="#">zur E-Mail</a>	
2-001-68-2270	 Werkzeugaufnahme Sägeblatt	Nur für BEAMTEQ B-540 geeignet	<a href="#">zur E-Mail</a>	
4-014-12-0136	 Bohrfutter HSK-F63 3-16	Passt für Bohrer mit Schaft D= 3-16 mm. Benötigt keine zusätzliche Spannzange.	<a href="#">zur E-Mail</a>	
4-014-12-0257	 Werkzeugaufnahme HSK F63 ERI40		<a href="#">zur E-Mail</a>	
4-014-12-0262	 <b>Spannzangen TYP ER40:</b>	passend für Werkzeugaufnahme HSK F63 ERI140 (Artikel-Nr. 4-014-12-0257).	<a href="#">zur E-Mail</a>	
4-014-12-0263				Spannzange ER40 DIN 6499-B/ISO15488 D= 6
4-014-12-0107				Spannzange ER40 DIN 6499-B/ISO15488 D= 8
4-014-12-0264				Spannzange ER40 DIN 6499-A D= 10
4-014-12-0265				Spannzange ER40 DIN 6499-B/ISO15488 D= 12
4-014-12-0266				Spannzange ER40 DIN 6499-B/ISO15488 D= 13
4-014-12-0108				Spannzange ER40 DIN 6499-B/ISO15488 D= 14
4-014-12-0108				Spannzange TYP ER40 DIN 6499-A D= 16
4-014-12-0268				Spannzange ER40 DIN 6499-B/ISO15488 D= 18
4-014-12-0269				Spannzange ER40 DIN 6499-B/ISO15488 D= 20
4-014-12-0099				Spannzange TYP ER40 DIN 6499-A D= 25
4-014-12-0271				Spannzange ER40 DIN 6499-B/ISO15488 D=30
4-014-12-0310				Spannzange ER 40 DIN6499-B/ISO15488 D= 4
4-014-12-0311	Spannzange ER 40 DIN6499-B/ISO15488 D= 5			
4-014-12-0298	 <b>Spannzangen TYP ER 32:</b>	Spannzangen passend für M120 ohne HSK verwendbar, direkt am Aggregat.	<a href="#">zur E-Mail</a>	
4-014-12-0117				Spannzange ER 32 D= 6,0-5,0
4-014-12-0118				Spannzange ER 32 D=8,0- 7,0
4-014-12-0119				Spannzange ER 32 D= 10,0- 9,0
4-014-12-0237				Spannzange ER 32 D= 12,0- 11,0
4-014-12-0232				Spannzange ER 32 D=13,0- 12,0
4-014-12-0120				Spannzange ER 32 D= 14,0- 13,0
4-014-12-0121				Spannzange ER 32 D= 16,0- 15,0
4-014-12-0121	Spannzange ER 32 D= 20,0- 19,0			







## Hochpräzise Aggregate

Wir bieten Ihnen ein vielfältiges Spektrum an Aggregaten, das ständig erweitert und aktualisiert wird. Rüsten Sie Ihre Maschinen individuell auf und bleiben Sie in Ihrer Produktion flexibel. Die für den jeweiligen Bearbeitungsschritt notwendigen Aggregate werden aus einem Werkzeugwechselsystem vollautomatisch in die Hauptspindel der Maschinen eingewechselt. Sie lassen sich über die C-Achse von 0 bis 360° drehen und können – je nach Einsatzzweck – mit Pneumatik- oder Elektronikanschlüssen ausgestattet werden. Das Aggregate-Programm von WEINMANN wird ständig erweitert und aktualisiert. Wir bieten Ihnen immer die optimale Lösung für Ihre spezifischen Aufgaben. Interesse? Sprechen Sie uns an!



### AGGREGATE FÜR DIE BEAMTEQ

Artikel-Nr.	Aggregat	Anwendung	Passende Spannzangen	Bestellung E-MAIL
2-056-10-3380	 High-Speed Aggregat	Zur Aufnahme von Schaftfräser und Bohrer mit passender Spannzange. Max. Werkzeuglänge 170 mm.	<a href="#">4-014-12-0288</a> Spannzange TYP ER25 D= 4 <a href="#">4-014-12-0285</a> Spannzange TYP ER25 D= 5 <a href="#">4-014-12-0009</a> Spannzange TYP ER25 D= 6	<a href="#">zur E-Mail</a>
2-056-10-3403	 FLEX 5 Aggregat	Das 5-Achs-Bearbeitungsaggregat dient zur Herstellung von Schwalbenschwanzzapfen auf geneigten Schnitten, wie z. B. Schifferschnitten. Die Winkeleinstellung erfolgt vollautomatisch. Erforderliches Werkzeug: Schwalbenschwanz-Scheibenfräser <a href="#">Art.Nr. 4-014-02-1534</a>	<a href="#">4-014-12-0019</a> Spannzange TYP ER25 D= 7 <a href="#">4-014-12-0010</a> Spannzange TYP ER25 D= 8 <a href="#">4-014-12-0011</a> Spannzange TYP ER25 D= 10 <a href="#">4-014-12-0158</a> Spannzange TYP ER25 D= 11 <a href="#">4-014-12-0012</a> Spannzange TYP ER25 D= 12 <a href="#">4-014-12-0004</a> Spannzange TYP ER25 D= 13 <a href="#">4-014-12-0013</a> Spannzange TYP ER25 D= 14 <a href="#">4-014-12-0006</a> Spannzange TYP ER25 D= 16	<a href="#">zur E-Mail</a>
4-066-01-1201	 Fräsaggregat Winkelkopf	Das Winkelaggregat ist das Basisaggregat für den Abbund. Mit dem Scheibenfräser können Ausblattungen und Nuten hergestellt werden. Auch Zapfen werden in kürzester Zeit und höchster Qualität hergestellt. Der rückseitige Bohrer wird zur Herstellung von Löchern für Sparrennägel eingesetzt. Aufnahme auf Vorderseite Scheibenfräser, auf der Rückseite Aufnahme für Bohrer.	<a href="#">4-014-12-0289</a> Spannzange DIN 6388 B 25 - 4 <a href="#">4-014-12-0302</a> Spannzange DIN 6388 B 25 - 5 <a href="#">4-014-12-0189</a> Spannzange DIN 6388 B 25 - 6 D= 6 <a href="#">4-014-12-0139</a> Spannzange DIN 6388 B 25 - 6,5	<a href="#">zur E-Mail</a>
4-066-01-1052	 Bohr-/Fräseaggregat horizontal	Das Aggregat verfügt über einen einseitigen Spindelaustritt für Werkzeuge mit einer maximalen Nutzlänge von 210 mm.	<a href="#">4-014-12-0274</a> Spannzange DIN 6388 B 25 - 7 <a href="#">4-014-12-0067</a> Spannzange DIN 6388 B 25 - 8 <a href="#">4-014-12-0096</a> Spannzange DIN 6388 B 25 - 10 <a href="#">4-014-12-0068</a> Spannzange DIN 6388 B 25 - 12 <a href="#">4-014-12-0179</a> Spannzange DIN 6388 B 25 - 13 <a href="#">4-014-12-0191</a> Spannzange DIN 6388 B 25 - 14 <a href="#">4-014-12-0069</a> Spannzange DIN 6388 B 25 - 16 <a href="#">4-014-12-0175</a> Spannzange DIN 6388 B 25 - 18 <a href="#">4-014-12-0259</a> Spannzange DIN 6388 B 25 - 22 <a href="#">4-014-12-0070</a> Spannzange DIN 6388 B 25 - 20 <a href="#">4-014-12-0071</a> Spannzange DIN 6388 B 25 - 25 462E <a href="#">4-014-12-0140</a> Spannzange DIN 6388 B 25,0 - 9,52 <a href="#">4-014-12-0172</a> Spannzange DIN 6388 B SPANND.12,7 1/2 <a href="#">4-014-12-0141</a> Spannzange DIN 6388 B 25 - 19,05 <a href="#">4-014-12-0129</a> Spannzange DIN 6388 B 25 - 25,4	<a href="#">zur E-Mail</a>

## Werkzeuge für unsere Multifunktionsbrücken

WALLTEQ M-120 | M-300 | M-340 | M-380 | M-500

Die CNC-gesteuerte Multifunktionsbrücke erledigt vollautomatisch alle Arbeiten an der Beplankung von Holzrahmenelementen - darunter etwa das Befestigen sowie das Formatieren und Herstellen aller Öffnungen im Element. Mit der Ausstattungsvielfalt an Werkzeugen und Aggregaten bietet die WALLTEQ ein breites Bearbeitungsspektrum und höchste Qualität.

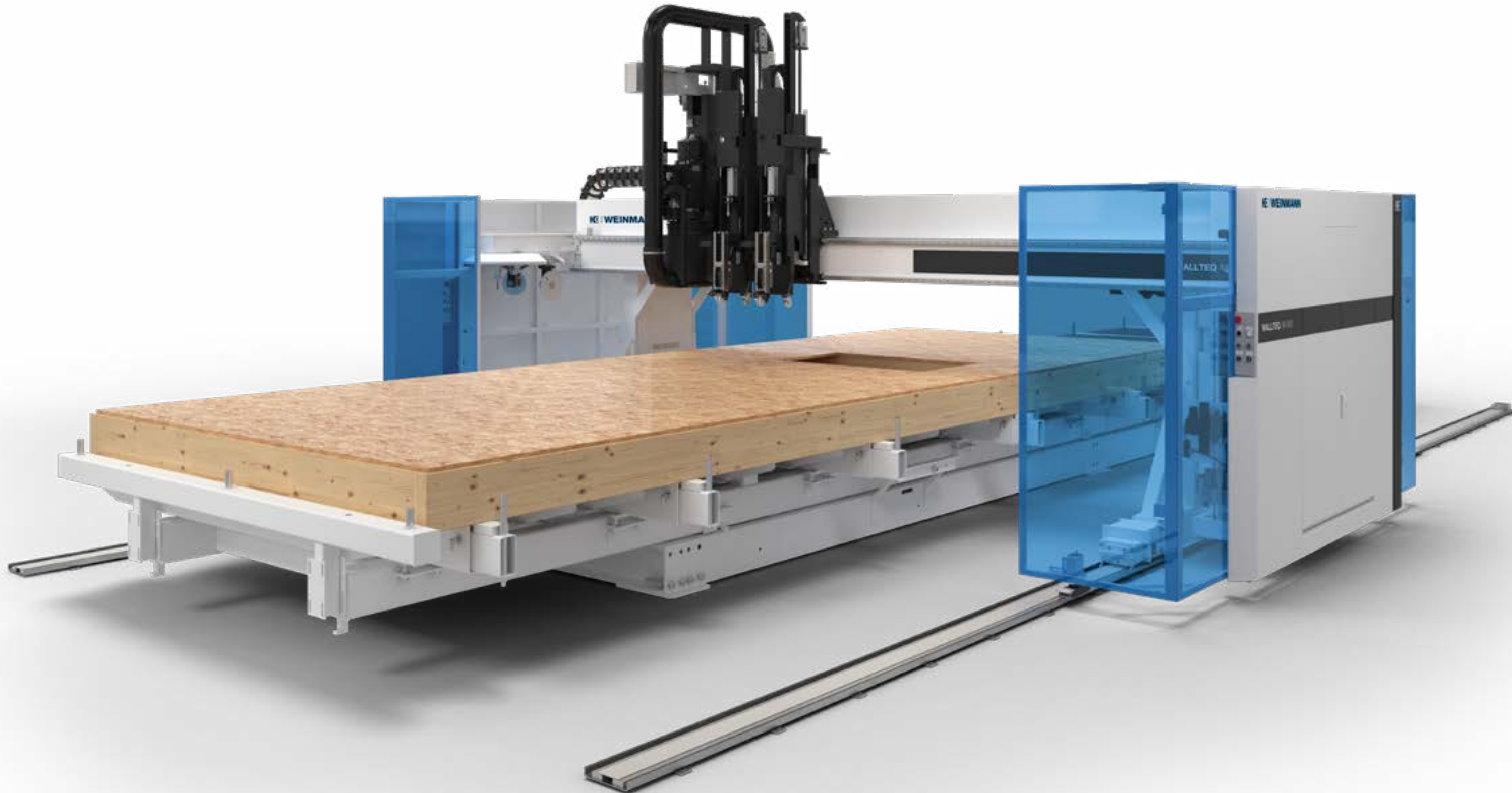









## Kreissägeblätter | Bohrer | Schafffräser

Mit unseren Sägeblättern, Bohrern und Fräsern sind alle Bearbeitungen an Wand-, Dach- und Deckenelementen sowie Giebel- und Sonderelementen mit hoher Präzision und Bearbeitungsgeschwindigkeit möglich.





### SÄGEBLÄTTER

Artikel-Nr.	ø X Breite X Bohrung (mm)	Zähnezahl	Anzahl der Schrauben / Sägeblätter	Passend für WALLTEQ					Material	Anwendungsfall	Bestellung E-MAIL	
				M-120 (WMS 060)	M-300 (WMS 300)	M-340 (WMS 120)	M-380 (WMS 150)	M-500 (WMS 500)				
4-014-01-0751  Originalabbildung folgt.		250 x 3,2 x 40	48	Zylinderschraube ISO 4762 M 5X 10 12.9 8 Stück 4-001-09-0466 <a href="#">Bestellung per E-Mail</a>		✓				<ul style="list-style-type: none"> <li>Massivholz</li> <li>Span- und Faserwerkstoffe unbeschichtet</li> </ul>	Grundausrüstung auf Aggregat <a href="#">Artikel-Nr. 2-056-10-3380</a> mit Splitterschutz <a href="#">Artikel-Nr. 2-026-68-2650</a>	<a href="#">zur E-Mail</a>
4-014-01-0494		250 x 3,2 x 30	48					✓	✓	<ul style="list-style-type: none"> <li>Massivholz</li> <li>Span- und Faserwerkstoffe unbeschichtet</li> </ul>	Für festes Sägeaggregat	<a href="#">zur E-Mail</a>
4-014-01-0466		240 x 3 x 30	34			✓	✓	✓		<ul style="list-style-type: none"> <li>Massivholz</li> <li>Holzwerkstoffe</li> <li>Gipsplatten</li> </ul>	Grundausrüstung auf Aggregat <a href="#">Artikel-Nr. 2-056-10-3772</a>	<a href="#">zur E-Mail</a>
4-014-01-0552		230 x 3,2 x 40	40	Zylinderschraube ISO 4762 M 5X 10 12.9 8 Stück 4-001-09-0466 <a href="#">Bestellung per E-Mail</a>		✓	✓	✓		<ul style="list-style-type: none"> <li>Massivholz</li> <li>Span- und Faserwerkstoffe unbeschichtet</li> </ul>	Grundausrüstung auf Aggregat <a href="#">Artikel-Nr. 2-056-10-3403</a>	<a href="#">zur E-Mail</a>
4-014-01-0553		425 x 4,2 x 55	20	Zylinderschraube ISO 4762 M 6X 12 12.9 8 Stück 4-001-09-0374 <a href="#">Bestellung per E-Mail</a>		✓	✓	✓		<ul style="list-style-type: none"> <li>Massivholz</li> <li>Faserwerkstoffe unbeschichtet</li> </ul>	Grundausrüstung auf Aggregat <a href="#">Artikel-Nr. 1-027-68-5040</a>	<a href="#">zur E-Mail</a>
4-014-01-0611		240 x 3 x 40	30	Zylinderschraube ISO 4762 M 5X 10 12.9 8 Stück 4-001-09-0466 <a href="#">Bestellung per E-Mail</a>		✓	✓	✓		<ul style="list-style-type: none"> <li>Massivholz</li> <li>Holzwerkstoffe</li> <li>Gipsplatten</li> </ul>	Grundausrüstung auf Aggregat <a href="#">Artikel-Nr. 2-056-10-3380</a>	<a href="#">zur E-Mail</a>
4-014-01-0725		240 x 2,5 x 40	50	Zylinderschraube ISO 4762 M 5X 10 12.9 8 Stück 4-001-09-0466 <a href="#">Bestellung per E-Mail</a>		✓	✓	✓		<ul style="list-style-type: none"> <li>Gipskarton</li> <li>Gipsfaserplatte</li> <li>OSB</li> <li>Holzfaserverplatte</li> <li>Zementfaserplatte</li> </ul>	Option für höhere Standzeiten bei Gips- und Zementplatten auf Aggregat <a href="#">Artikel-Nr. 2-056-10-3380</a>	<a href="#">zur E-Mail</a>
4-014-01-0315  Originalabbildung folgt.		300 x 3,2 x 30	30	Zylinderschraube ISO 4762 M 5X 10 12.9 8 Stück 4-001-09-0466 <a href="#">Bestellung per E-Mail</a>		✓	✓	✓		<ul style="list-style-type: none"> <li>Massivholz</li> <li>Span- und Faserwerkstoffe unbeschichtet</li> </ul>	Grundausrüstung auf Aggregat <a href="#">Artikel-Nr. 1-026-68-1240</a>	<a href="#">zur E-Mail</a>
4-014-01-0628		580 x 5,2/3,6 x 55	36	Senkschraube Innentorx M 6X22 10.9 T30 6 Stück 4-001-32-0073 <a href="#">Bestellung per E-Mail</a>				✓	✓	<ul style="list-style-type: none"> <li>Massivholz</li> <li>Faserwerkstoffe unbeschichtet</li> </ul>	Grundausrüstung auf Flex25	<a href="#">zur E-Mail</a>









**BOHRER**

Artikel-Nr.	Ausführung	ø (mm)	ø Schaft (mm)	NL (mm)	GL (mm)	Passend für WALLTEQ					Material	Anwendungsfall	Bestellung E-MAIL	
						M-120 (WMS 060)	M-300 (WMS 300)	M-340 (WMS 120)	M-380 (WMS 150)	M-500 (WMS 500)				
4-014-21-0716		HS-G	12	12	180	250			✓	✓	✓	▪ Holzwerkstoffe	▪ Herstellen exakter Sacklöcher und Durchgangsbohrungen	<a href="#">zur E-Mail</a>
4-014-21-0846		HS Marathon	8	8	200	250			✓	✓	✓	▪ Schichthölzer ▪ Verleimte Hölzer	▪ Herstellen von sehr tiefen Bohrungen ohne Zwischenentleerung bei sehr hohen Vorschüben ▪ Marathon-Beschichtung für erhöhte Standwege	<a href="#">zur E-Mail</a>
4-014-21-0733		HW	68	16	80	140		✓	✓	✓	✓		▪ Bohren von Steckdosen	<a href="#">zur E-Mail</a>



























## SCHAFTFRÄSER

Artikel-Nr.	Ausführung	Anzahl der Messer	Schruppfräser	Schlichtfräser	ø	ø Schaft	NL	GL	Zähnezahl	Passend für WALLTEQ					Material	Anwendungsfall	Bestellung	
										M-120	M-300	M-340	M-380	M-500				
										(WMS 060)	(WMS 300)	(WMS 120)	(WMS 150)	(WMS 500)				
4-014-02-2004	VHM		✓		16	16	60	110	3	✓	✓				▪ Holzwerkstoffe	▪ Formatieren und Nuten ▪ Standard-Werkzeug	<a href="#">zur E-Mail</a>	
4-014-02-2097	Marathon		✓	✓	16	16	55	110	2	✓	✓				▪ Holzwerkstoffe ▪ Gipswerkstoffe	▪ Ausrissfreie Kante bei GKB ▪ Längere Standzeit bei Gipswerkstoffen	<a href="#">zur E-Mail</a>	
4-014-02-2319		Wendeplatte 19 x 19 x 2 für 68 ° 1 Stk. 4-014-03-1361 <a href="#">Bestellung per E-Mail</a>		✓	30	12	15	90	1	✓	✓	✓	✓	✓	▪ Gipskarton ▪ Holzwerkstoffe	▪ V-Nut (Gipskarton) ▪ Gravuren	<a href="#">zur E-Mail</a>	
4-014-02-2169	HW		✓		40	HSK-F63	200	300	3			✓	✓	✓	▪ Holzwerkstoffe	▪ Formatieren und Nuten	<a href="#">zur E-Mail</a>	
4-014-02-0729	HW		✓		16	16	55	110	3			✓	✓	✓	▪ Holzwerkstoffe		<a href="#">zur E-Mail</a>	
4-014-02-0748	VHW		✓		20	20	90	155	3			✓	✓	✓	▪ Holzwerkstoffe	▪ Formatieren und Nuten	<a href="#">zur E-Mail</a>	
4-014-02-2128	Marathon		✓	✓	16	16	65	120	3			✓	✓	✓	▪ Holzwerkstoffe ▪ Gipswerkstoffe	▪ Ausrissfreie Kante bei GKB ▪ Längere Standzeit bei Gipswerkstoffen	<a href="#">zur E-Mail</a>	
4-014-02-2361	HW	6 Stück 4-014-03-1406 1 Stück 4-014-03-1408 1 Stück 4-014-03-1410			62	20 Thermo Schrumpffutter HSK 63F	32	237,6	2			✓	✓	✓	▪ Weich-, Hartholz, Spanplatten, ▪ MDF ▪ Gipswerkstoffe	▪ Zur Herstellung von Steckdosenbohrungen, Längsschnitte, Querschnitte, zirkulares Bohren	<a href="#">zur E-Mail</a>	
4-014-02-2362	HW	20 Stück 4-014-03-1406 Wendeplatte 4 Stück 4-001-32-0086 Senkschraube 16 Stück 4-001-32-0087 Senkschraube 1 Stück 4-014-03-1408 Wendeplatte 1 Stück 4-001-32-0088 Senkschraube			62		65	271,1	2			✓	✓	✓				<a href="#">zur E-Mail</a>
4-014-02-2337	HW	14 Stück 4-014-03-1406 Wendeplatte 4 Stück 4-001-32-0086 Senkschraube 10 Stück 4-001-32-0087 Senkschraube 1 Stück 4-014-03-1408 Wendeplatte 1 Stück 4-001-32-0088 Senkschraube			62		36	107,14	2			✓		✓				<a href="#">zur E-Mail</a>

## Werkzeugaufnahme

Die Werkzeugaufnahme ist eine Spannvorrichtung zum Aufnehmen und Fixieren von Maschinenwerkzeugen. Sie ermöglicht einen schnellen Werkzeugwechsel und garantiert eine exakte und präzise Bearbeitung der Werkstücke.



Artikel-Nr.	Aufnahme	Hinweise	Bestellung E-MAIL
4-066-01-0414	 Stift Kugelschreibermine schwarz	Für Markierer ( <a href="#">Artikel-Nr. 1-048-68-0090</a> )	<a href="#">zur E-Mail</a>
4-014-12-0136	 Bohrfutter HSK-F63 3-16	Keine Spannzange benötigt, variable Bohrer D3-16	<a href="#">zur E-Mail</a>
4-014-12-0100	 Werkzeugaufnahme HSK-F63, kurz	Aufnahme von Spannzangen D4-25	<a href="#">zur E-Mail</a>
4-014-12-0165	 Werkzeugaufnahme HSK-F63, lang/ 176 mm	Aufnahme von Spannzangen D4-25	<a href="#">zur E-Mail</a>
4-014-12-0176	 Werkzeugaufnahme HSK-F63, lang/ 196 mm	Aufnahme von Spannzangen D4-25	<a href="#">zur E-Mail</a>
4-014-12-0289	 Spannzange DIN 6388 B 25 - 4	▪ passend für Artikelnummer: 4-014-12-0100 Werkzeugaufnahme HSK-F63, kurz	<a href="#">zur E-Mail</a>
4-014-12-0302	 Spannzange DIN 6388 B 25 - 5	▪ passend für Artikelnummer: 4-014-12-0165 Werkzeugaufnahme HSK-F63, lang	<a href="#">zur E-Mail</a>
4-014-12-0189	 Spannzange DIN 6388 B 25 - 6		<a href="#">zur E-Mail</a>
4-014-12-0139	 Spannzange DIN 6388 B 25 - 6,5		<a href="#">zur E-Mail</a>
4-014-12-0274	 Spannzange DIN 6388 B 25 - 7		<a href="#">zur E-Mail</a>
4-014-12-0067	 Spannzange DIN 6388 B 25 - 8		<a href="#">zur E-Mail</a>
4-014-12-0096	 Spannzange DIN 6388 B 25 - 10		<a href="#">zur E-Mail</a>
4-014-12-0068	 Spannzange DIN 6388 B 25 - 12		<a href="#">zur E-Mail</a>
4-014-12-0179	 Spannzange DIN 6388 B 25 - 13		<a href="#">zur E-Mail</a>
4-014-12-0191	 Spannzange DIN 6388 B 25 - 14		<a href="#">zur E-Mail</a>
4-014-12-0069	 Spannzange DIN 6388 B 25 - 16		<a href="#">zur E-Mail</a>
4-014-12-0175	 Spannzange DIN 6388 B 25 - 18		<a href="#">zur E-Mail</a>
4-014-12-0259	 Spannzange DIN 6388 B 25 - 22		<a href="#">zur E-Mail</a>
4-014-12-0070	 Spannzange DIN 6388 B 25 - 20		<a href="#">zur E-Mail</a>
4-014-12-0071	 Spannzange DIN 6388 B 25 - 25 462E		<a href="#">zur E-Mail</a>
4-014-12-0140	 Spannzange DIN 6388 B 25 - 9,52		<a href="#">zur E-Mail</a>
4-014-12-0172	 Spannzange DIN 6388 B SPANND.12,7 1/2		<a href="#">zur E-Mail</a>
4-014-12-0141	 Spannzange DIN 6388 B 25 - 19,05		<a href="#">zur E-Mail</a>
4-014-12-0129	 Spannzange DIN 6388 B 25 - 25,4		<a href="#">zur E-Mail</a>









## Hochpräzise Aggregate

Wir bieten Ihnen ein vielfältiges Spektrum an Aggregaten, das ständig erweitert und aktualisiert wird. Rüsten Sie Ihre Maschinen individuell auf und bleiben Sie in Ihrer Produktion flexibel. Die für den jeweiligen Bearbeitungsschritt notwendigen Aggregate werden aus einem Werkzeugwechselsystem vollautomatisch in die Hauptspindel der Maschinen eingewechselt. Sie lassen sich über die C-Achse von 0 bis 360° drehen und können – je nach Einsatzzweck – mit Pneumatik- oder Elektronikanschlüssen ausgestattet werden. Das Aggregate-Programm von WEINMANN wird ständig erweitert und aktualisiert. Wir bieten Ihnen immer die optimale Lösung für Ihre spezifischen Aufgaben. Interesse? [Sprechen Sie uns an!](#)



### AGGREGATE FÜR DIE BEAMTEQ

Artikel-Nr.	Aggregat	Anwendung	Passende Spannzangen	Bestellung
2-056-10-3380	 High-Speed Sägeaggregat	<ul style="list-style-type: none"> <li>▪ Basisaggregat für die Multifunktionsbrücke, zum Formatieren von Elementen, zur Herstellung von Fenster- und Türöffnungen.</li> <li>▪ Schrägstellen des Sägeblatts nicht möglich</li> <li>▪ Splitterschutz für WALLTEQ M-300 Artikel-Nr. 2-026-68-2650</li> <li>▪ Im Standard-Werkzeugsatz Artikel-Nr. 4-014-01-0611</li> </ul>	4-014-12-0288 Spannzange TYP ER25 D= 4 4-014-12-0285 Spannzange TYP ER25 D= 5 4-014-12-0009 Spannzange TYP ER25 D= 6 4-014-12-0019 Spannzange TYP ER25 D= 7 4-014-12-0010 Spannzange TYP ER25 D= 8 4-014-12-0011 Spannzange TYP ER25 D= 10 4-014-12-0158 Spannzange TYP ER25 D= 11 4-014-12-0012 Spannzange TYP ER25 D= 12 4-014-12-0004 Spannzange TYP ER25 D= 13 4-014-12-0013 Spannzange TYP ER25 D= 14 4-014-12-0006 Spannzange TYP ER25 D= 16	<a href="#">zur E-Mail</a>
2-056-10-3772	 HP Oelns.Aggregat	<ul style="list-style-type: none"> <li>▪ Mit Önebelnschmierung</li> <li>▪ Kommt zum Einsatz bei Multifunktionsbrücken, für die Bearbeitung von mineralischen Werkstoffen (Gipskarton, Gipsfaserplatten, zementgebundene Werkstoffe)</li> </ul>		<a href="#">zur E-Mail</a>
2-056-10-3403	 FLEX-5 Aggregat	<ul style="list-style-type: none"> <li>▪ Für das Herstellen von Fenster- und Türöffnungen sowie Formatieren von Elementen. Für Schnitte von 0-60° Neigung. Schnitttiefe 90° max. 60 mm.</li> <li>▪ Erforderliches Werkzeug: Sägeblatt <a href="#">Artikel-Nr. 4-014-01-0552</a></li> <li>▪ 5-Achs-Bearbeitung durch Flex 5 Aggregat möglich.</li> <li>▪ Einsetzung eines Bohrers in die Werkzeugaufnahme, zur Einbringung von Bohrungen (Schrägbohrungen). Nutzlänge max. 60 mm</li> <li>▪ Erforderliches Werkzeug: Bohrer mit passender Spannzange</li> </ul>		<a href="#">zur E-Mail</a>
1-026-68-1240	 Sägeaggregat mit Schutz für Schnitttiefe 105 mm	<ul style="list-style-type: none"> <li>▪ Zum Formatieren von Elementen, zur Herstellung von Fenster- und Türöffnungen bis 105 mm Schnitttiefe. Schrägstellen des Sägeblatts nicht möglich.</li> <li>▪ Integrierbar in Werkzeugwechsler.</li> </ul>		<a href="#">zur E-Mail</a>
1-027-68-5040	 Sägeaggregat mit Schutz für Schnitttiefe 135 mm	<ul style="list-style-type: none"> <li>▪ Zum Formatieren von Elementen, zur Herstellung von Fenster- und Türöffnungen bis 135 mm Schnitttiefe. Schrägstellen des Sägeblatts nicht möglich.</li> <li>▪ Nicht integrierbar in Werkzeugwechsler, wird in Pick-up Station aufgenommen.</li> </ul>		<a href="#">zur E-Mail</a>
1-048-68-0090	 Markierer	<ul style="list-style-type: none"> <li>▪ Über den Markierer können Beplankungslagen, Fensterausschnitte, oder sonstige Referenzlinien am Element angebracht werden. Über eine Federbeaufschlagung ist ein konstanter Anpressdruck auf das Element gewährleistet.</li> <li>▪ Der Markierer ist geeignet zum Markieren von: Vollholz, Holzwerkstoff-, Gipskarton- Hartfaserplatten. Das Markieraggregat ist in eine HSK 63 F Aufnahme eingebaut.</li> <li>▪ Ersatzmarkierer Artikel-Nr.: 4-066-01-0414</li> </ul>		<a href="#">zur E-Mail</a>

## Werkzeuge für unsere Kombi-Wandsysteme

### FRAMETEQ M-300 | M-500

Das Kombi-Wandsystem FRAMETEQ ist eine Kombination aus Riegelwerkstation und Multifunktionsbrücke entwickelt für die automatische Produktion von Wand- und Giebelelementen in Holzrahmenbauweise. Die Positionierung der Riegelwerkkomponenten sowie die exakte Befestigung und Bearbeitung der Beplankung erfolgen hier vollautomatisch auf einer Arbeitsstation. Das Ergebnis: qualitativ hochwertige Elemente, produziert auf minimalem Raum.

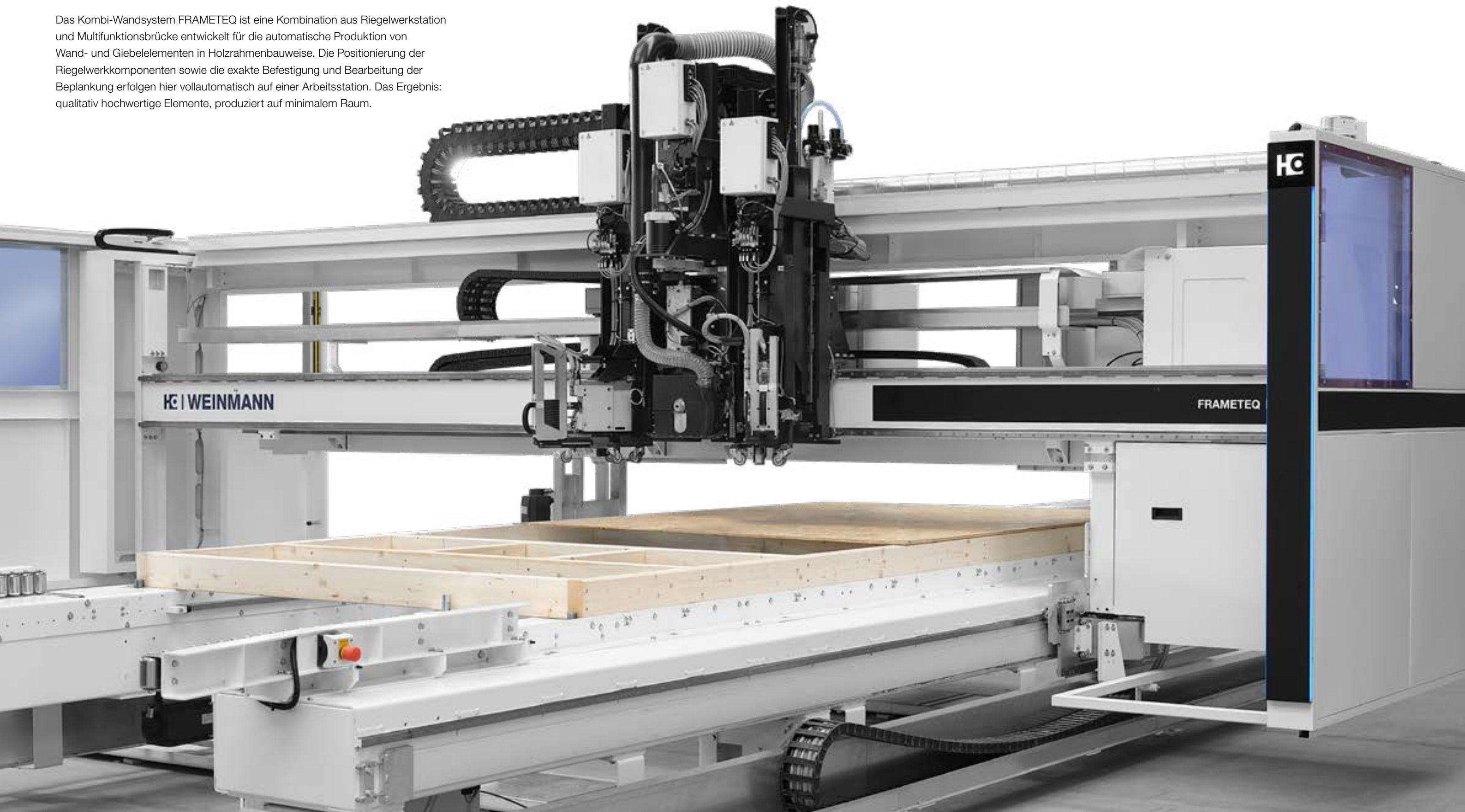





## Kreissägeblätter | Schaftfräser

Mit dem richtigen Sägeblatt und Fräser gelangen Formatierungen, Längs- und Querschnitte ganz einfach.

### SÄGEBLÄTTER

Artikel-Nr.		ø X Breite X Bohrung (mm)	Zähnezahl	Passend für FRAMETEQ		Material	Anwendungsfall	Bestellung E-MAIL
				M-300 (WEK 100)	M-500 (WEK 120)			
4-014-01-0294		370 x 3,5 x 30	108		✓	<ul style="list-style-type: none"> <li>Massivholz</li> <li>Span- und Faserwerkstoffe unbeschichtet</li> </ul>	Für festes Sägeaggregat	<a href="#">zur E-Mail</a>
4-014-01-0494		250 x 3,2 x 30	48	✓	✓	<ul style="list-style-type: none"> <li>Massivholz</li> <li>Span- und Faserwerkstoffe unbeschichtet</li> </ul>	Für festes Sägeaggregat	<a href="#">zur E-Mail</a>



### SCHAFTFRÄSER

Artikel-Nr.	Ausführung	Schrupfräser	Schlichtfräser	ø	ø Schaft	NL	GL	Zähnezahl	Passend für FRAMETEQ		Material	Anwendungsfall	Bestellung E-MAIL
									(mm)	(mm)			
4-014-02-0748	VHW	✓		20	20	90	155	3	✓		<ul style="list-style-type: none"> <li>Holz- und Gipswerkstoffe</li> </ul>	<ul style="list-style-type: none"> <li>Formatieren und Nuten</li> </ul>	<a href="#">zur E-Mail</a>



## Werkzeuge für unsere Riegelwerkstationen

### FRAMETEQ F-300 | F-500

Die vielseitige FRAMETEQ setzt neue Maßstäbe beim Erstellen komplexer und anspruchsvoller Riegelwerke im Holzrahmenbau. Dafür sorgt schon allein die bedarfsgerechte Auslegung. Die Riegelwerkstation ist individuell für alle Anforderungen konfigurierbar. Das Spektrum reicht von der preisgünstigen Einstiegsvariante bis hin zur vollautomatischen Hochleistungsanlage mit einer Produktionskapazität für mehr als 1.000 Häuser im Jahr.

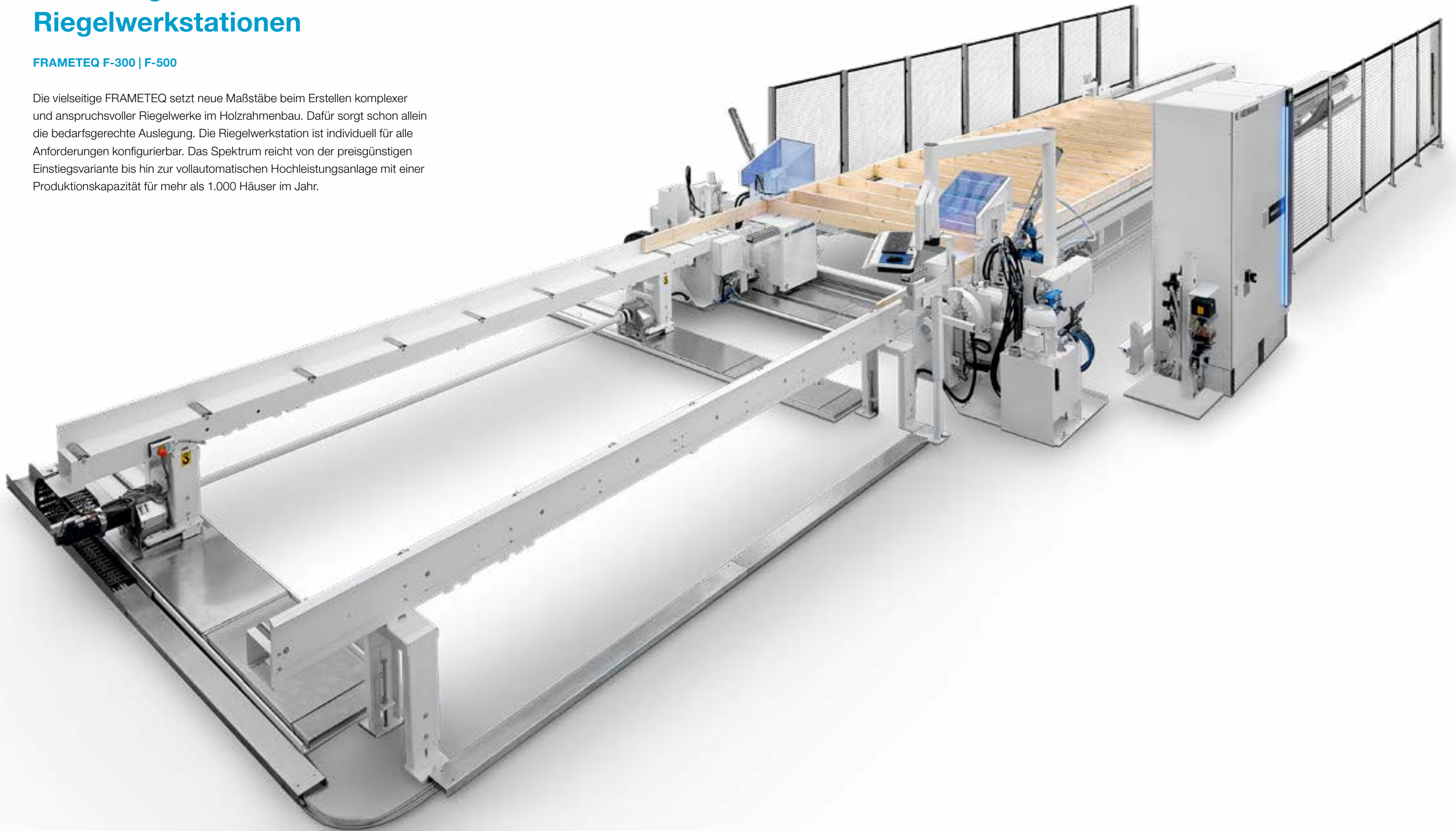

## Kreissägeblätter | Schafffräser

Mit dem richtigen Sägeblatt und Fräser gelingen Formatierungen, Längs- und Querschnitte ganz einfach.

### KREISSÄGEBLÄTTER

Artikel-Nr.	ø x Breite x Bohrung (mm)	Zähnezahl	Passend für FRAMETEQ		Material	Anwendungsfall	Bestellung
			F-300 (WEM 100)	F-500 (WEM 150)			
4-014-01-0294	370 x 3,5 x 30	108	✓	✓	<ul style="list-style-type: none"> <li>▪ Massivholz</li> <li>▪ Span- und Faserwerkstoffe unbeschichtet</li> </ul>	Für festes Sägeaggregat	zur E-Mail





**Schnell geholfen:**  
94 % Lösungsquote  
in unserer Hotline

**Experten in Ihrer Nähe:**  
1.350 Servicemitarbeiter weltweit

**Wir bewegen was:**  
>1.000 weltweite  
Ersatzteilsendungen pro Tag

**Das hat so kein anderer:**  
>150.000 Maschinen in 28  
Sprachen elektronisch dokumentiert  
in eParts

## LIFE CYCLE SERVICES

Mehr Leistung, effizientere Abläufe, schnellere Hilfe, Sicherstellung der Verfügbarkeit und schlauer werden.

### TEAM & GRÖSSE

Größtes weltweites Service-Netzwerk in der Branche mit über 1.350 Servicemitarbeitern.

### INSTALLATION & INBETRIEBNAHME

Für den richtig guten Start lassen wir nur ausgewiesene Experten ran.

### BEDIENUNG & STEUERUNG

Nach kompetenter Einweisung des Bedienpersonals in die intuitive Steuerung helfen clevere Apps das Bediener-Leben enorm zu erleichtern.

### WARTUNG & INSTANDHALTUNG

Damit es einfach immer läuft schauen wir gern vorbei. Wie oft und wie intensiv wir helfen dürfen, entscheiden Sie. Vorsorge ist bekanntlich besser als Nachsorge.

### eSHOP & ONLINEVORTEIL

Ein paar Klicks und dann geht's fix. In den verfügbaren Märkten genießen vor allem Ersatzteile exklusive Online Vorteile, die sich lohnen. [shop.homag.com](http://shop.homag.com).

### HOTLINE & ERREICHBARKEIT

Wenn es brennt, sind wir da, mehrfach. Direkt per Telefon, digital per App und Video oder mit dem Vor-Ort-Service. Wir sind mit über 90 regionalen Service-Organisationen weltweit in Ihrer Nähe. Durch über 35.000 sofort verfügbare Ersatzteile können wir 85 % Ihrer Bestellungen sofort ausliefern.

### TRAINING & WEITERBILDUNG

Mit Präsenz-, Live-Online-Training oder mit eLearning bieten wir alle modernen Wege zu hilfreichen Wissen. Wir führen jährlich über 4.000 Kundens Schulungen durch. Dazu sind wir für Sie allein in 19 Ländern mit eigenen Trainingscentern vor Ort.

### MODERNISIERUNG & VERBESSERUNG

Unser Modernisierungsprogramm ist auf Ihre Maschine zugeschnitten. Wir werten auf Wunsch Ihre Daten aus und beraten Sie gern beim nächsten Schritt.

### ANALYSE & NACHHALTIGKEIT

Auf Wunsch analysieren wir all Ihre Prozesse mit renommierten Tools und Verfahren (LeanSixSigma). Wir haben dazu ein großes zertifiziertes Expertenteam.

### FINANZIERUNG & BERATUNG

Wir bieten Ihnen weltweit maßgeschneiderte Finanzierungs-konzepte. Mehr als 60 Jahre Erfahrung und ein enges Partnernetzwerk aus renommierten Banken und Versicherungen helfen dabei, für Sie das Richtige zu finden. Immer transparent und verlässlich in der Abwicklung.







**WEINMANN Holzbausystemtechnik GmbH**

info@weinmann-partner.de  
www.homag.com/weinmann

**YOUR SOLUTION**