

EDGETEQ S-358

灵活。精准。独特。

Perfect for reliable edge gluing.



EDGETEQ S-358: 工业级封边机

EDGETEQ S-358 系列综合的配备为您提供全面的加工工艺。所有装置配有动力强大的电机提供了加工各种不同部件所需的功率。预铣装置为您的工件上胶提供最佳的准备，快速溶胶单元确保了最佳的封边效果。前后齐边装置配有两个电机，提供高精度的切割。修边装置使您的产品呈现最终的完美品质。配备4个电机的跟踪倒圆装置具有整机加工的所有优点，标配的仿形刮刀装置，平刮刀装置以及抛光装置都能使您的产品达到完美的理想效果。

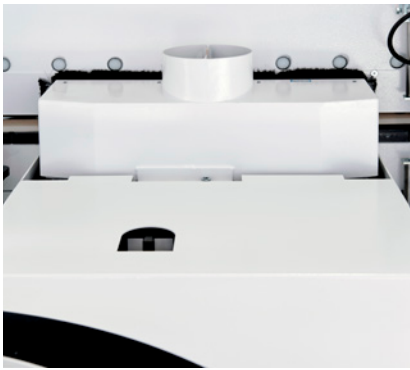

预铣装置:

完美的铣削效果，金刚石刀头使用时间长，优化预铣质量。

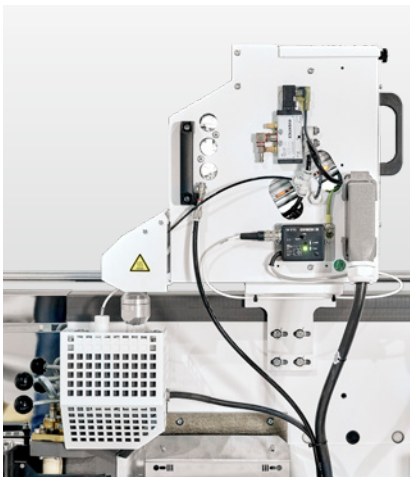
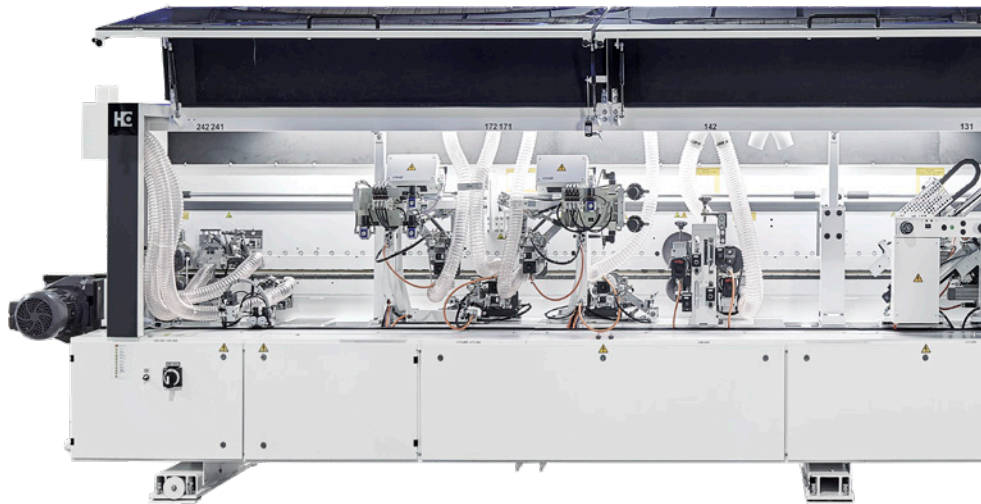

涂胶和预熔装置:

及时提供胶水，完美的涂胶效果。根据实际需要融化胶水，持续供应新鲜的胶水。



前后切装置:

直角或斜角精准切割。

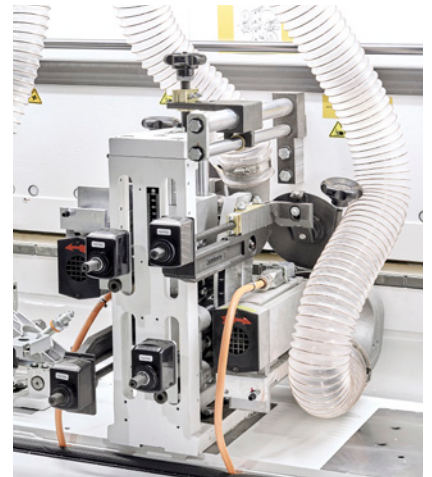

斜角/圆弧精修装置:

手动调节斜角和圆弧加工。

您将获得的收益

- 在窄的表面上也能达到完美的涂胶效果
- 变更工件厚度不需要更换胶辊
- 具有集成加热工艺的胶辊确保各种厚度的工件永远拥有最佳上胶温度
- 靠靴装置确保了胶膜厚度一致
- 涂胶缸装置易于拆卸

EDGETEQ S-360 (NKL210)

| | 5/A20 | 7/A20 |
|-------------|--------|--------|
| 机器长度 (毫米) | 6,970 | 8,635 |
| 进料速度 (米/分钟) | 18-28 | 18-28 |
| 封边带厚度 (毫米) | 0.3-3 | 0.3-3 |
| 实木条厚度 (毫米) | 0.4-20 | 0.4-20 |
| 工件厚度 (毫米) | 12-60 | 12-60 |

powerControl PC22:
现代机器控制

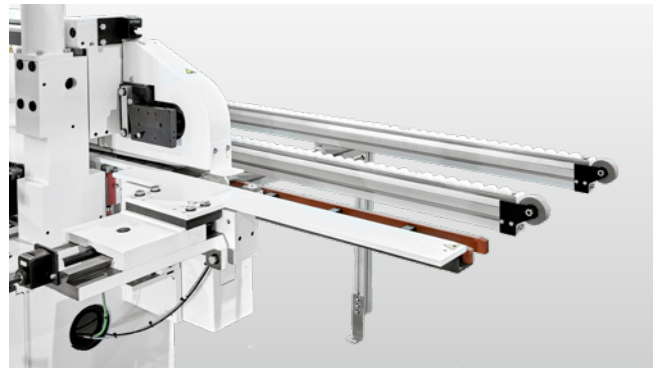
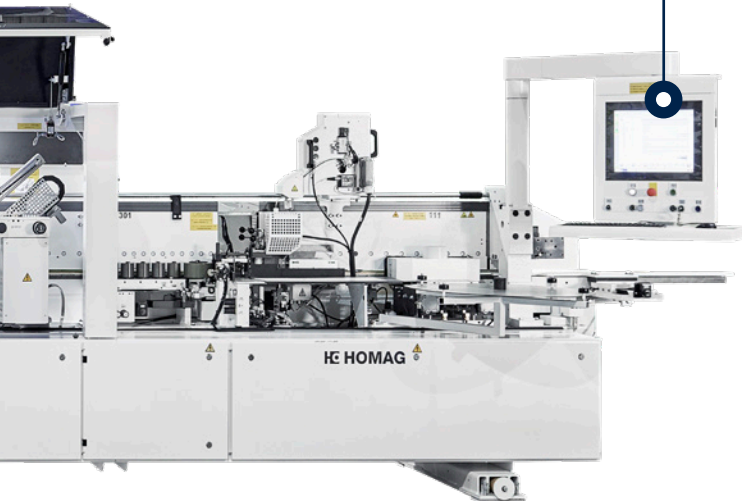

进料装置

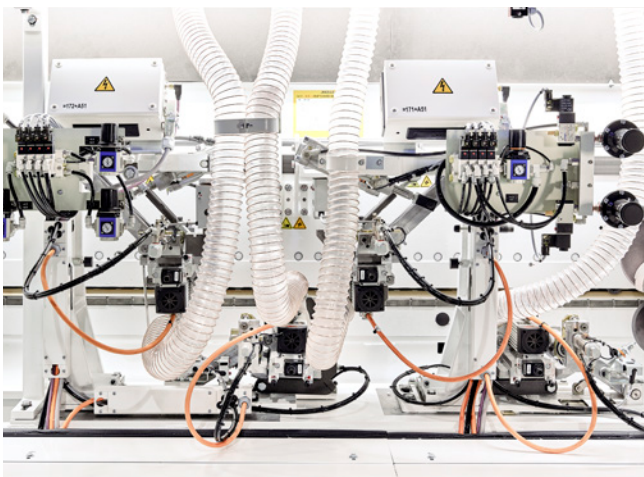

跟踪装置:

独立的4马达同步绕转加工，达到完美的修圆角效果。

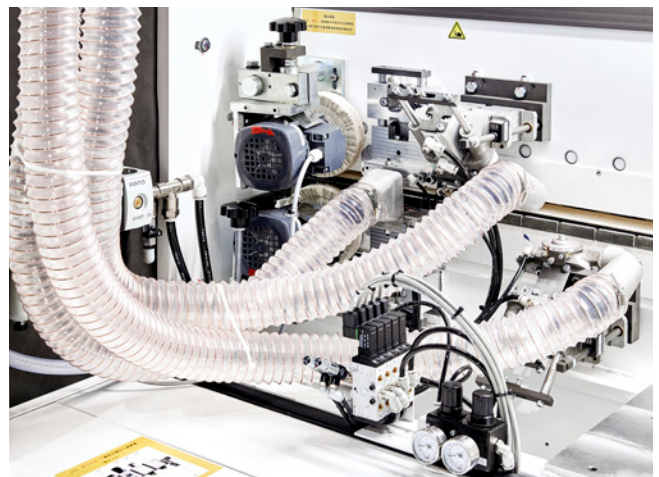

完美的修整单元:

仿形刮刀装置可使封边带边部更光滑，平刮刀装置清除残留的胶水，抛光装置清洁表面，从而提高工件的质量。



HOMAG Group AG

info@homag.com
www.homag.com

YOUR SOLUTION